

# CATALOGO 2026





## Tecnologie e soluzioni su misura per vestire i tuoi Progetti



### **INNOVAZIONE**

Soluzioni tecnologicamente avanzate, processi in continua evoluzione, utilizzo di fonti rinnovabili



### **ESPERIENZA**

Da oltre 10 anni sviluppiamo soluzioni tecnologiche nel settore della sicurezza e dell'integrazione dei sistemi



### **ASSISTENZA E FORMAZIONE**

Assistenza tecnica e formazione continua, come garanzia dei nostri prodotti

MADE IN ITALY

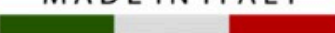

### **ITALIANITÀ**

Prodotti ingegnerizzati e realizzati in Italia



**Vtek Solution** rappresenta una divisione della **Vision Technology s.r.l.**, azienda di spicco nella distribuzione nel settore sicurezza e videocontrollo in ambito territoriale.

L'esperienza maturata, ha permesso nel 2022, la creazione di una nuova divisione interna che pone come obiettivo la fornitura di soluzioni tecnologicamente all'avanguardia nel settore della sicurezza e dell'integrazione dei sistemi.

**Vtek Solution** sviluppa un'ampia gamma di prodotti, tra cui Armadi Stradali per videosorveglianza e reti TLC, con la possibilità di creare soluzioni *ad hoc*, studiate e progettate in base alle esigenze del cliente.

I nostri prodotti nella prima fase vengono ingegnerizzati, testati sul campo e solo successivamente venduti dopo un'accurata analisi.

Il punto di forza è rappresentato dall'assistenza *Pre e Post* vendita.

**GARANZIA**



**ASSISTENZA**



**V**tek  
**Solution**

# AMBIENTI

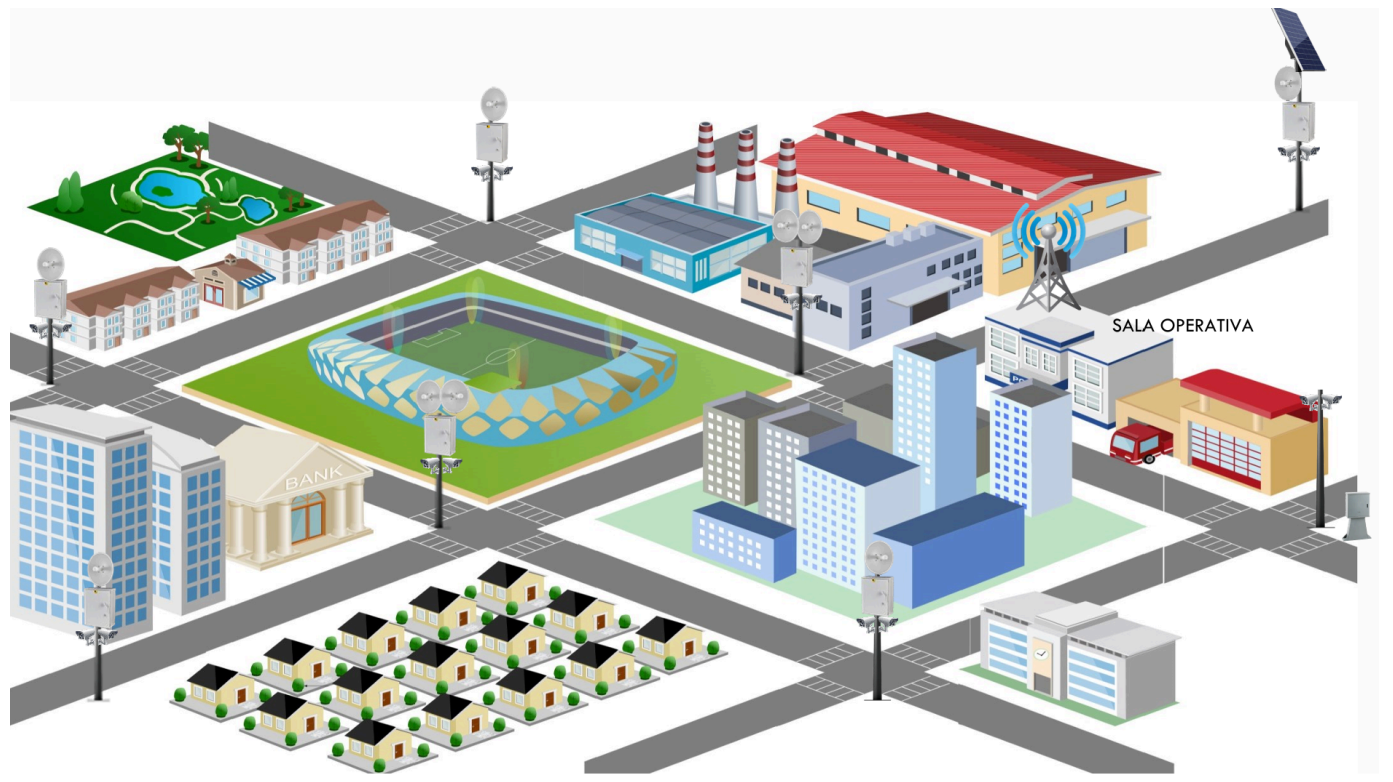

**SMART CITY**



**INDUSTRIA**



**RINNOVABILI**



**EDILIZIA**



**AEROPORTI**



**VIABILITA'**



**PORTI**



**FERROVIE**



**AGRICOLTURA**



**TURISMO**



**DISCARICHE**



**EMERGENZE**



**ARCHEOLOGIA**

# MODELLI



Power ON



**Box Power ON:** Box con alimentazione sempre presente 230V, batteria tampone 18-54 Ah.



Power CYCLE



**Box Power CYCLE:** Box con alimentazione ciclica, batteria di mantenimento 100-200 Ah.

Sistema che garantisce la continuità energetica tramite la gestione dei cicli di ricarica, sfruttando l'energia elettrica presente solo nelle ore notturne.



Power OFF



**Box Power OFF:** Box non alimentato da rete elettrica, batteria di mantenimento 100-200 Ah . Sistema che sfrutta l'energia solare per ricaricare e mantenere attivi tutti gli apparati.



HYBRID



**Box HYBRID:** Box Ibrido con sistema di accumulo ridondante litio LifePo4. Sistema che combina energia solare ed elettrica per dare continuità in ogni situazione .

# TIPO DI CONTROLLI

Tre livelli di gestione degli armadi in campo , in base ai costi , ai segnali da gestire e al tipo di controllo richiesto

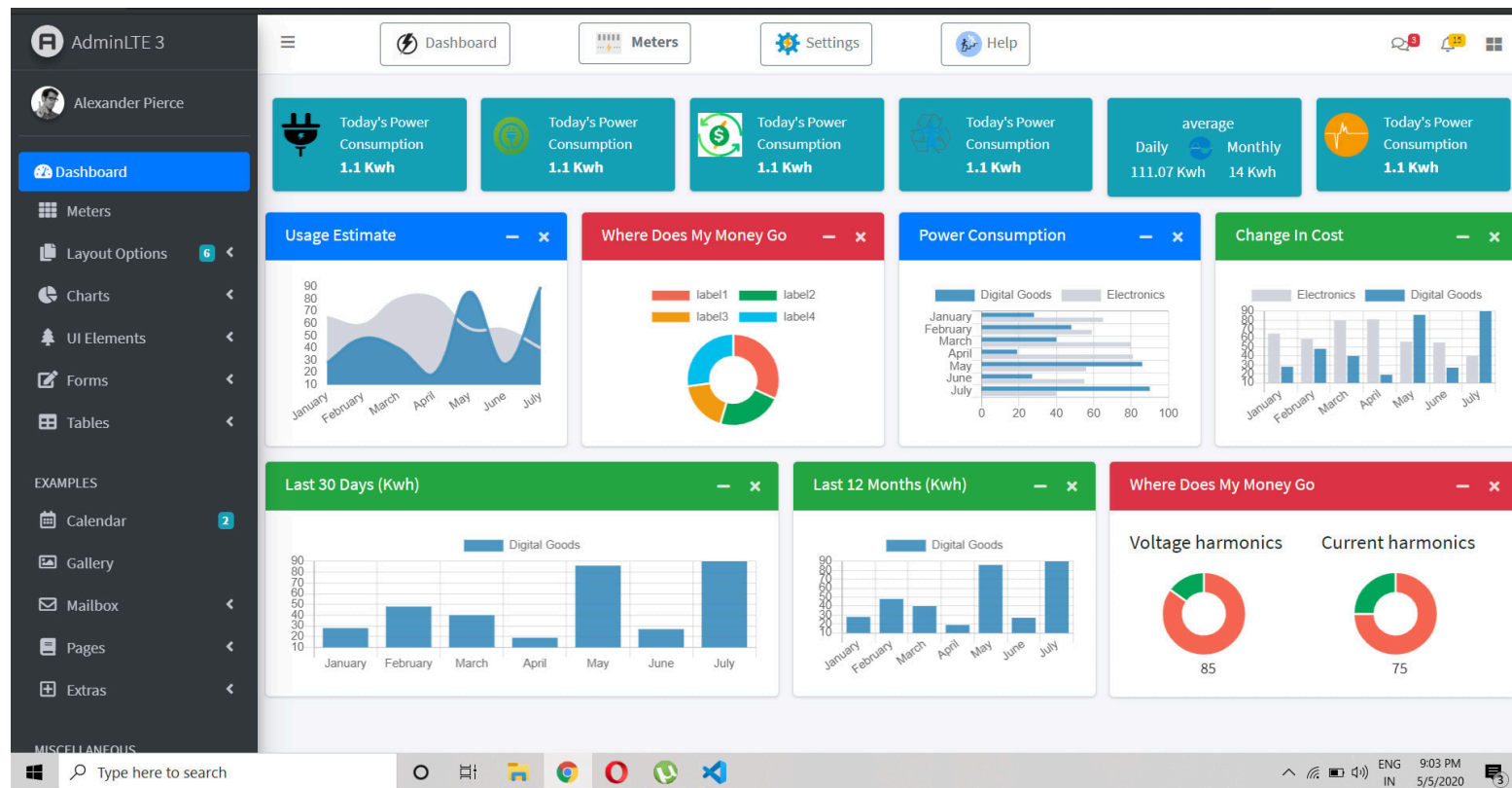

## VTEK IOT SIGFOX



Apparato di controllo a batteria , gestione monodirezionale di 4 ingressi NO o NC . Tecnologia di comunicazione Sigfox . Notifiche e controllo via Telegram , SMS e Email.



## VTEK IOT-EDGE-GATEWAY



Gateway edge IoT , flessibile per applicazioni IoT industriali. 5G/LTE. Gestione protocolli industriali come Modbus TCP/RTU. Cloud IoT, tra cui AWS e Microsoft Azure, Bidirezione 4 IN e 4 OUT programmabili ( analogico e digitale ).



## VTEK IOT-TELEMETRY-PRO



Soluzione Ibrida completa per il monitoraggio di segnali telemetrici, controllo e la gestione remota dei dispositivi di terze parti attraverso 4 ingressi e l'attivazione automatica delle 4 uscite relè (espandibili a seconda delle esigenze). Soluzione autonoma o configurabile come Master e Slave. Gestione Cloud – DashBoard personalizzabile , 4G / WiFi / SigFox / LoRa



# DASHBOARD

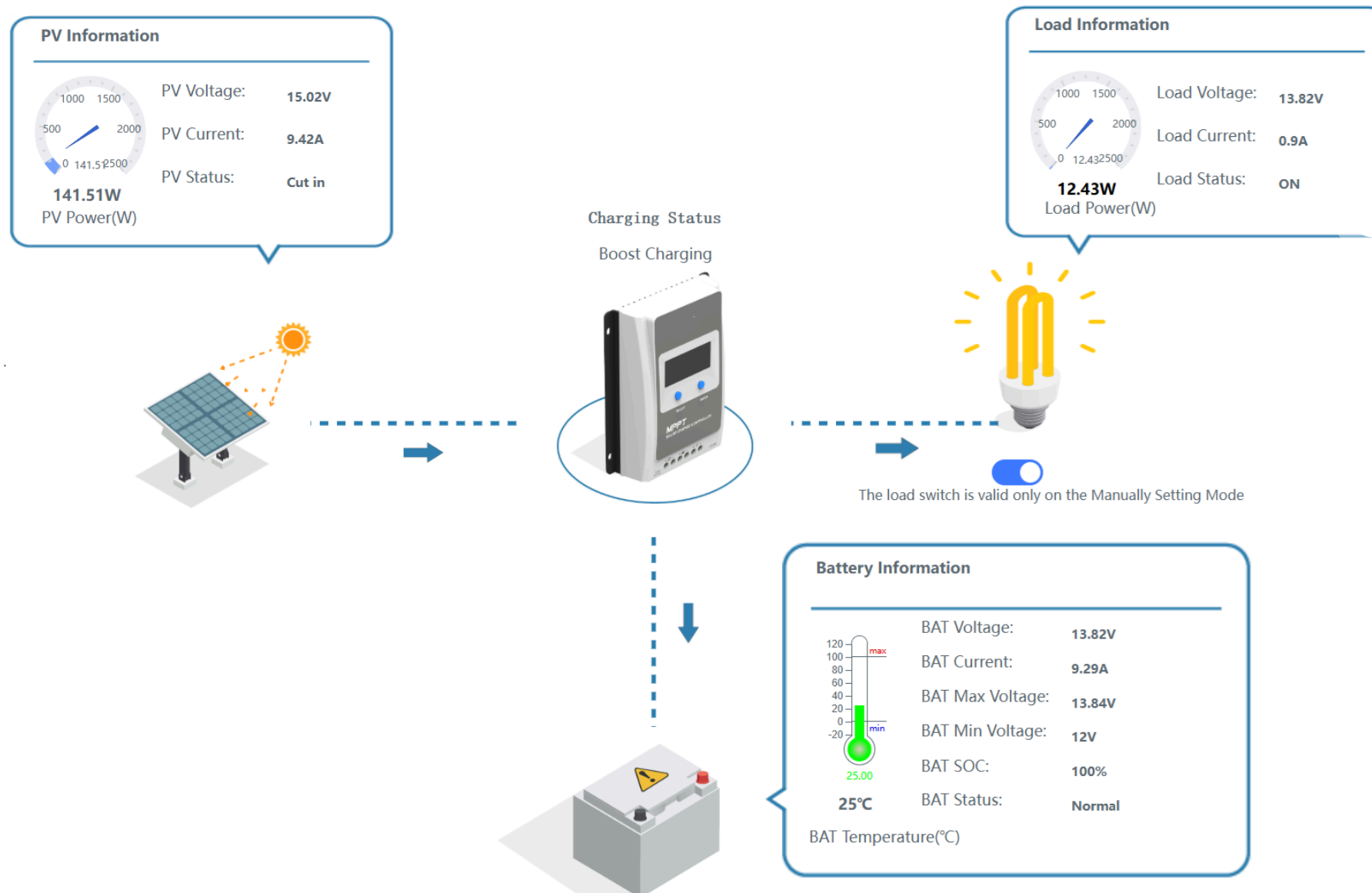

I sistemi di monitoraggio remoto IoT real-time di Vtek , offrono una soluzione completa per il monitoraggio dei principali parametri, il controllo e la gestione remota dei dispositivi di terze parti, garantendo sicurezza ed affidabilità operativa in ogni momento. Gestione in Cloud dedicato possibilità accesso con differenti livelli di autorizzazione.

DashBoard personalizzate sia su Browser WEB che su APP .

Geolocalizzazione degli armadi, possibilità di integrare funzioni aggiuntive di monitoraggio e controllo , come :

- autorizzazione alla manutenzione
- verifica utilizzo DPI previsti
- allarme emergenze su zone critiche
- audio bidirezionale per emergenze o comunicazione



# LINEE DI PRODOTTI

**Light** – Box robusto e affidabile con funzioni base ( batteria AGM)

**Light Pro** - Box robusto e affidabile, funzioni avanzate ( batteria Litio e AGM )

**Easy** – Box robusto e affidabile, funzioni base , alimentatore regolabile e switch POE Unmanaged

**Pro** - Box robusto e affidabile, funzioni avanzate (controllo e gestione) , switch POE Managed

## RANGE TEMPERATURE ESTESE



## PROTEZIONE FINO A 6KV



## ANCORAGGIO PALO

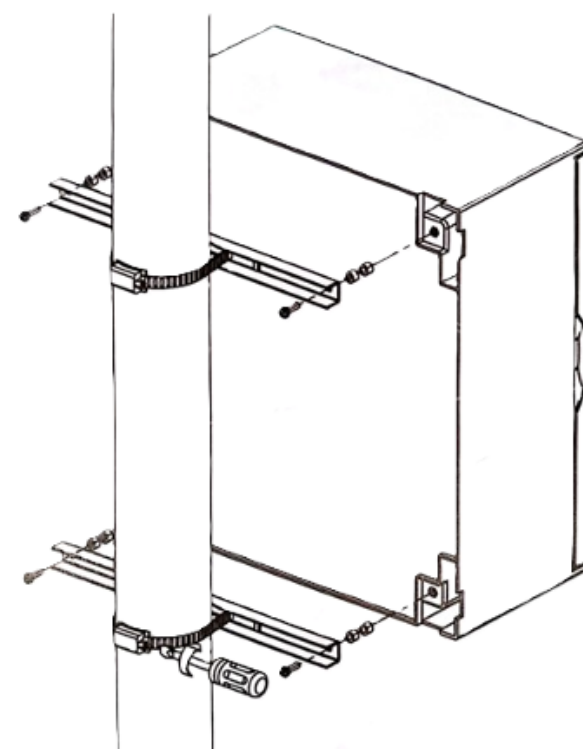

# LINEA LIGHT



Box alimentazione per videosorveglianza e ponti radio, legati al fattore alimentazione. Ideale per una telecamera e un ponte radio. Sistemi dotati di batteria tampone, presenza di alimentazione 230V. Ventilazione meccanica termostata di serie su tutti i modelli con filtro anticondensa.



# LINEA LIGHT PRO



Box alimentazione per videosorveglianza e ponti radio, legati al fattore alimentazione. Ideale per due telecamere e un ponte radio. Sistemi dotati di batteria tampone, presenza di alimentazione 230V. Ventilazione meccanica termostata di serie su tutti i modelli con filtro anticondensa, alimentatore programmabile per batterie AGM o Litio

## CARATTERISTICHE

MODELLO	Vtek Box Light Power ON	Vtek Box Light Power ON—P
ALIMENTAZIONE	Monofase 115 — 230 — 277 Vac	Monofase 115 — 230 — 277 Vac
OUT CARICA	12Vdc 3 A	12Vdc 6 A
ALIM. REGOLABILE	-	-
LIVELLI DI CARICA	Boost, Float and Recovery	Boost, Float and Recovery
TIPO BATTERIA LIFEPO4	-	LIFEPO4—LITIO Max 45Ah
TIPO BATTERIA AGM	Max 30 Ah	Max 45 Ah
SWITCH POE 12 ~56 DC 5 PORTE 4 POE +1 UPLINK UNMANAGED	SI	SI
PROTEZIONE ELET. MT	SI	SI
FUSIBILI PROTEZIONE	SI	SI
FUSIBILI BATTERIA	SI	SI
GRADO PROTEZIONE	IP 66 - CON VENTILAZIONE IP54	IP66 - CON VENTILAZIONE IP54
DIMENSIONI ESTERNE	325 x 430 x 185 mm (WHD)	325 x 430 x 185 mm (WHD)
DIMENSIONI INTERNE	270 x 370 x 150 mm	270 x 370 x 150 mm
PESO ARMADIO BOX	4,5 KG	4,5 KG
PESO COMPLETO	AGM 18 KG	AGM 24 KG - LITIO 10,5 KG
RESISTENZA A URTI	IK10 secondo IEC/EN 62262	IK10 secondo IEC/EN 62262
STAFFA ANC. PALO	SI	SI

# LINEA EASY

Box alimentazione per videosorveglianza e ponti radio, legati al fattore alimentazione. Sistemi dotati di batteria tampone, con o senza la presenza di alimentazione 230 V. Ventilazione meccanica termostata e sistema anticondenza in dotazione.

Versione disponibili con batterie AGM (tempi di ricarica più lunghi e peso elevato), con batterie LIFEP04 (ridotto tempo di carica 4-5 ore max e peso contenuto fino al -70%)

- Switch unmanaged POE
- Router LTE / cloud - opzionale



## CARATTERISTICHE



MODELLO	Vtek Box Power ON	Vtek Box Power CYCLE	Vtek Box Power OFF
ALIMENTAZIONE	Monofase 115 — 230 — 277 Vac	Monofase 115 — 230 — 277 Vac	Continua 12Vcc
OUT CARICA	12Vdc 10 A	12Vdc 15 A - 24Vdc 10 A	
ALIM. REGOLABILE	-	12Vdc - 24 Vdc	Automatica 12/24 V
USCITA BATTERIA	12Vdc 10 A	12Vdc 15 A - 24 Vdc 10 A	12 Vdc - 24 Vdc
LIVELLI DI CARICA	Boost, Float and Recovery	Boost, Absorption, Float, Recovery	20A — MPPT
TIPO BATTERIA LIFEP04	LIFEP04 - LITIO 18 Ah	LIFEP04 - LITIO 100 Ah	LIFEP04 - LITIO 100 Ah
TIPO BATTERIA AGM	AGM 54 Ah	AGM 100 Ah	AGM 100 Ah
SWITCH POE 12 ~56 DC 5 PORTE 4 POE+1 UPLINK UNMANAGED	SI	SI	SI
PROTEZIONE ELET. MT	SI	SI	SI
FUSIBILI PROTEZIONE	SI	SI	SI
FUSIBILI BATTERIA	SI	SI	SI
GRADO PROTEZIONE	IP 66 - CON VENTILAZIONE IP54	IP66 - CON VENTILAZIONE IP54	IP66 - CON VENTILAZIONE IP54
DIMENSIONI ESTERNE	325 x 430 x 185 mm (WHD)	449 x 506 x 220 mm (WHD)	449 x 506 x 220 mm (WHD)
DIMENSIONI INTERNE	270 x 370 x 150 mm	390 x 450 x 160 mm	390 x 450 x 160 mm
PESO ARMADIO BOX	4,5 KG	6,782 KG	6,782 KG
PESO COMPLETO	AGM 27 KG - LITIO 13 KG	AGM 44KG - LITIO 26 KG	AGM 40 KG - LITIO 24 KG
RESISTENZA A URTI	IK10 secondo IEC/EN 62262	IK10 secondo IEC/EN 62262	IK10 secondo IEC/EN 62262
STAFFA ANC. PALO	SI	SI	SI
MODEM UMTS	OPZIONALE	OPZIONALE	OPZIONALE



# LINEA PRO

Box alimentazione per videosorveglianza e ponti radio, legati al fattore alimentazione. Sistemi dotati di batteria tampone, con o senza la presenza di alimentazione 230 V. Ventilazione meccanica termostata e sistema anticondenza in dotazione.

Versione disponibili con batterie AGM (tempi di ricarica più lunghi e peso elevato), con batterie LIFEP04 (ridotto tempo di carica 4-5 ore max e peso contenuto fino al -70%)

- Switch managed POE - cloud
- lot - opzionale
- Router LTE / cloud - opzionale



## CARATTERISTICHE



MODELLO	Vtek Box Power ON—P	Vtek Box Power CYCLE—P	Vtek Box Power OFF—P
ALIMENTAZIONE	Monofase 115 — 230 — 277 Vac	Monofase 115 — 230 — 277 Vac	Continua 12V cc
OUT CARICA	12Vdc 10 A	12Vdc 15 A - 24Vdc 10 A	
ALIM. REGOLABILE	-	12Vdc - 24 Vdc	Automatica 12/ 24 V
USCITA BATTERIA	12Vdc 10 A	12Vdc 15 A - 24 Vdc 10 A	12 Vdc - 24 Vdc
LIVELLI DI CARICA	Boost, Float and Recovery	Boost, Absorption, Float, Recovery	20A — MPPT
TIPO BATTERIA LIFEP04	LIFEPO4 - LITIO 18 Ah	LIFEPO4 - LITIO 100 Ah	LIFEPO4 - LITIO 100 Ah
TIPO BATTERIA AGM	AGM 54 Ah	AGM 100 Ah	AGM 100 Ah
SWITCH POE 12 ~56 DC 5 PORTE 4 POE+1 UPLINK UNMANAGED	SI	SI	SI
PROTEZIONE ELET. MT	SI	SI	SI
FUSIBILI PROTEZIONE	SI	SI	SI
FUSIBILI BATTERIA	SI	SI	SI
GRADO PROTEZIONE	IP 66 - CON VENTILAZIONE IP54	IP66 - CON VENTILAZIONE IP54	IP66 - CON VENTILAZIONE IP54
DIMENSIONI ESTERNE	449 x 506 x 220 mm (WHD)	449 x 506 x 220 mm (WHD)	449 x 506 x 220 mm (WHD)
DIMENSIONI INTERNE	390 x 450 x 160 mm	390 x 450 x 160 mm	390 x 450 x 160 mm
PESO ARMADIO BOX	6,782 KG	6,782 KG	6,782 KG
PESO COMPLETO	AGM 31 KG - LITIO 17 KG	AGM 45 KG - LITIO 28 KG	AGM 42 KG - LITIO 26 KG
RESISTENZA A URTI	IK10 secondo IEC/EN 62262	IK10 secondo IEC/EN 62262	IK10 secondo IEC/EN 62262
STAFFA ANC. PALO	SI	SI	SI
MODEM UMTS	OPZIONALE	OPZIONALE	OPZIONALE
IOT	OPZIONALE	OPZIONALE	OPZIONALE



STATUS CHECK  
OPTIONAL



# LINEA HYBRID



Box HYBRID: Box Ibrido con sistema di accumulo ridondante litio LifePo4. Sistema che combina energia solare ed elettrica per dare continuità in ogni situazione - ( *costruito su specifiche richieste* )

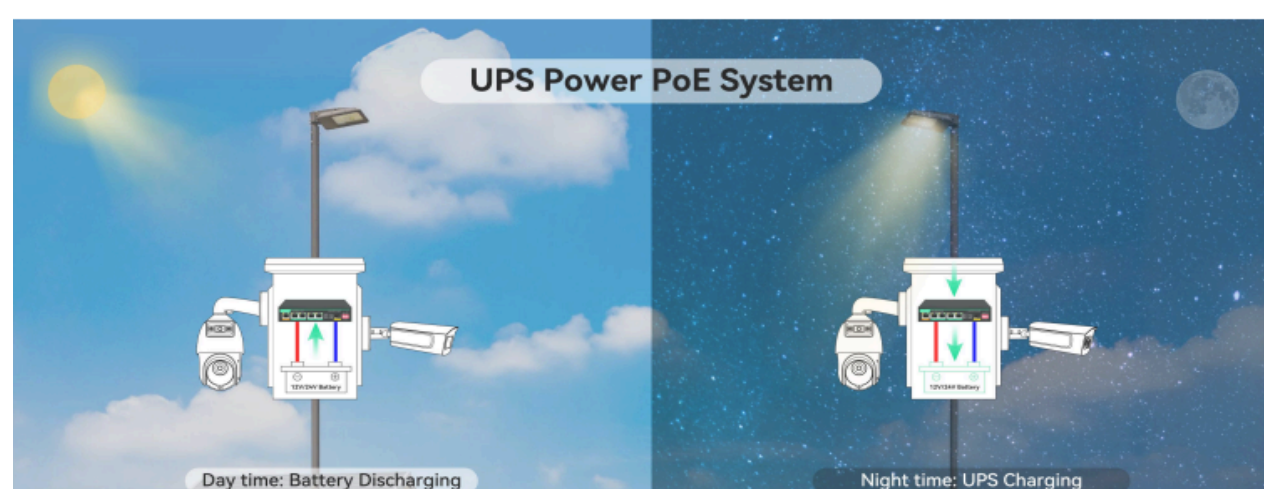
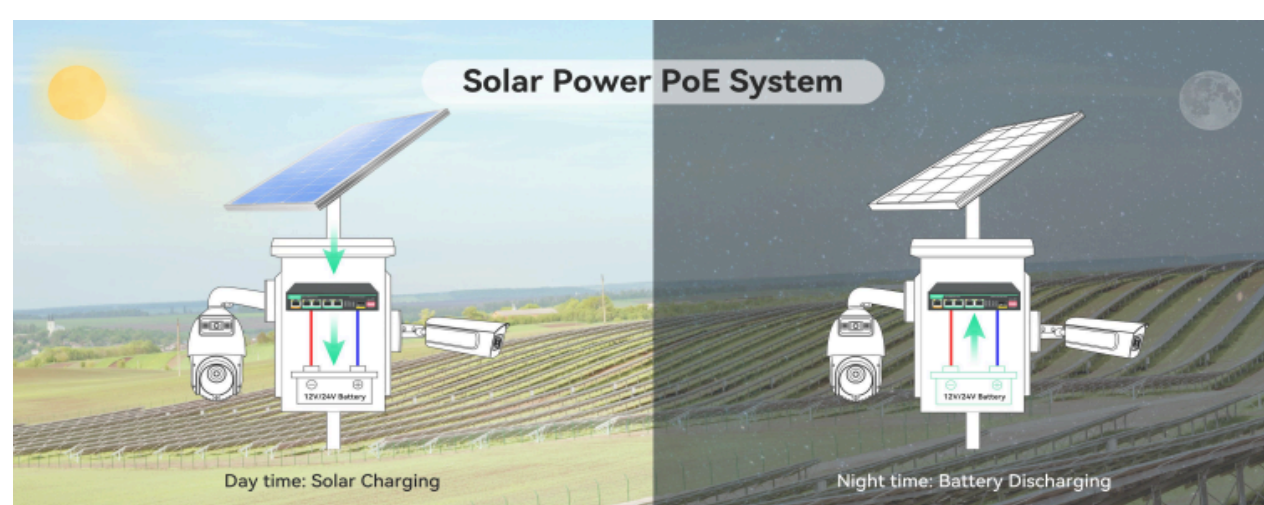

Carpenteria metallica Testa- Palo personalizzato per consentire l'alloggio anche di più batterie al litio , utile nei sistemi dove è richiesta una potenza più elevata .

Alimentazione 230 V + batteria Backup LifePO4 ,

Alimentazione Solare + batteria Backup Life PO4

Switch POE managed 5 porte 48v-24V + porta SFP

Possibilità controllo remoto, tramite router LTE gestibile da Cloud .

# Re Start VTEK BOX POWER CYCLE - PRO

Sistema alimentazione UPS litio , per videosorveglianza , reti TLC e soluzioni *Speciali*.  
Usato prevalentemente con alimentazione ciclica "ciclo lampione" .  
Di notte il sistema si alimenta dalla pubblica illuminazione stradale , caricando le batterie al suo interno ,usate poi a mantenere tutti gli apparati funzionante e protetti durante le ore diurne. Batteria opportunamente dimensionata in funzione dei carichi o esigenze specifiche . Doppia ventilazione meccanica termostata di serie su tutti i modelli con filtro anti condensa , sistema di Re Star sulla linea elettrica di ingresso .  
Fornito completo di switch Managed industriale e Cloud integrato.  
DashBoard di serie, gestione remota come riarmo manuale e controlli IN / OUT  
Protezione Elettrica MT differenziale con riarmo automatico.  
Configurabile in diversi formati :  
Box Palo , Conchiglia Stradale o Armadio Rack 19" IP 65



Versione disponibili 1200W batteria 12 V 100 Ah LifePo4

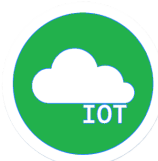

Versione disponibili 2400W batteria 24 V 100 Ah LifePo4



Versione disponibili 4800W batteria 48 V 100 Ah LifePo4



# BOX - WORKSITE



Centrale antintrusione  
Wireless integrata  
a bordo

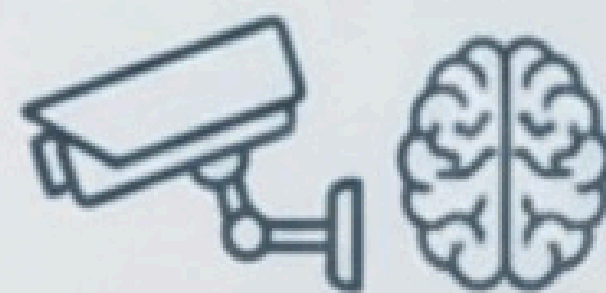

Telecamere con AI,  
classificazione,  
gestibili da remoto



Tromba IP ad elevato  
volume con audio  
bidirezionale e  
gestione messaggi



Router LTE dual SIM,  
funzione tunnel e controllo  
dispositivi da remoto



Rivelatori radio  
antintrusione

Nuovo concetto di BOX , utilizzabile non solo in ambito cittadino per la videosorveglianza ma anche in cantieri , aree parcheggio , discariche e aree sensibili .  
Autonomo , controllabile da remoto tramite cloud .



# BOX DOTATI DI AI PER PROTEGGERE L'AMBIENTE

## CONTRO LE DISCARICHE ABUSIVE

**IL PROBLEMA:  
DISCARICHE ABUSIVE**



**LA SOLUZIONE:  
TECNOLOGIA AI AVANZATA**



**SORVEGLIANZA  
24/7**



**ALIMENTAZIONE  
SOLARE**

**Vtek  
Solution**

**CONNETTIVITÀ  
4G LTE**



**INTELLIGENZA  
ARTIFICIALE**



# NEWS

## BOX VTEK SOLUTION Pannelli Solari Cilindrici

Innovazione Sostenibile, Design Elegante,  
Soluzioni Energetiche Avanzate per il Futuro Urbano.



Pannelli Solari Cilindrici ad alta efficienza  
Design sottile , integrato e modulare  
Configurazione flessibile ( tvcc , luci , wifi , segnaletica )  
Installazione semplice anche su pali esistenti  
Zero problemi legati al vento , neve e polvere  
Ricarica 360° durante tutto il giorno  
Zero emissioni



# EVOLUZIONE



# MIGLIORE RESA

# CONTROLLO IN CLOUD

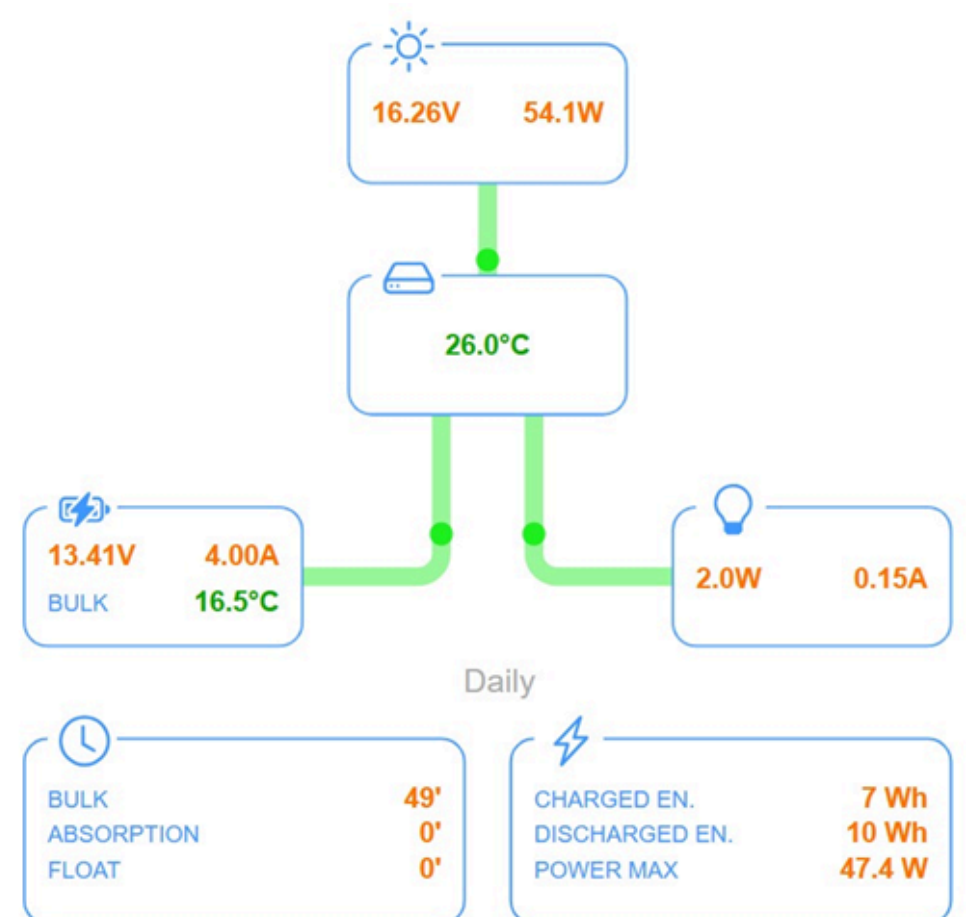

# BOX - EMERGENCY

WWW.VTEKSOLUTION.IT

## Unico Box + servizi

ANTINTRUSIONE  
WIRELESS - GESTIONE  
REMOTA



TELECAMERE AI  
CONTROLLO  
E GESTIONE



PULSANTI EMERGENZA  
GEOLOCALIZZATO



LA VERSATILITA' DEI NOSTRI BOX  
PERMETTE DI CONCENTRARE  
AL SUO INTERNO + TECNOLOGIE  
UNICO PRODOTTO  
PER PIU' SERVIZI



TRASMISSIONE WIFI  
PER INTEGRAZIONE SERVIZI  
STRUTTURA - HOT SPOT



GESTIONE ANNUNCI  
EMERGENZA,  
SOTTOFONDO MUSICALE



CONTROLLI TELEMETRICI,  
INTEGRAZIONE  
BUILDING AUTOMATION



DASHBOARD PERSONALIZZATA PER UNA GESTIONE INTERATTIVA

## Unico Box più servizi

Possibilità di sfruttare la tecnologia presente delle nostre soluzioni per risolvere e gestire svariate richieste in ambito ricettivo.

Esempi di allestimento personalizzato :

- Centrale antintrusione Wireless integrata a bordo per emergenza o evacuazione
- Telecamere per videosorveglianza
- Pulsanti di segnalazione allarme con Sirene da esterno
- Sistema trasmissione Radio WiFi HotSpot per clienti e servizi
- Musica di sottofondo o gestione annunci
- Controlli domotici e telemetria
- Gestione illuminazione o carichi



**V**tek  
**Solution**

# VTEK-NVR8-BACKUP



Sistema di registrazione NVR 8 canali compatto , utilizzabile non solo in ambito cittadino per la videosorveglianza come sistema di Backup ma anche per soluzioni autonome di videocontrollo .

Alloggiabile in armadi Vtek , con possibilità di controllo anche in loco tramite Access Point , in caso di mancanza di comunicazione con l'esterno.

VTEK-NVR8 permette di creare un doppio sistema di registrazione sia in locale che verso eventuale Control Room, utile quando si vuole dare un'ulteriore grado di sicurezza contro la perdita dei dati, in caso di guasti all'infrastruttura di comunicazione.

Protocollo Onvif , per assorbire la maggior parte dei Brand presenti nel mercato .

NVR a 8 canali con disco SSD da 2 fino a 4 TB , Case in Alluminio 160 x 105 x 48mm, col. Alluminio (anodizzato), IP40.

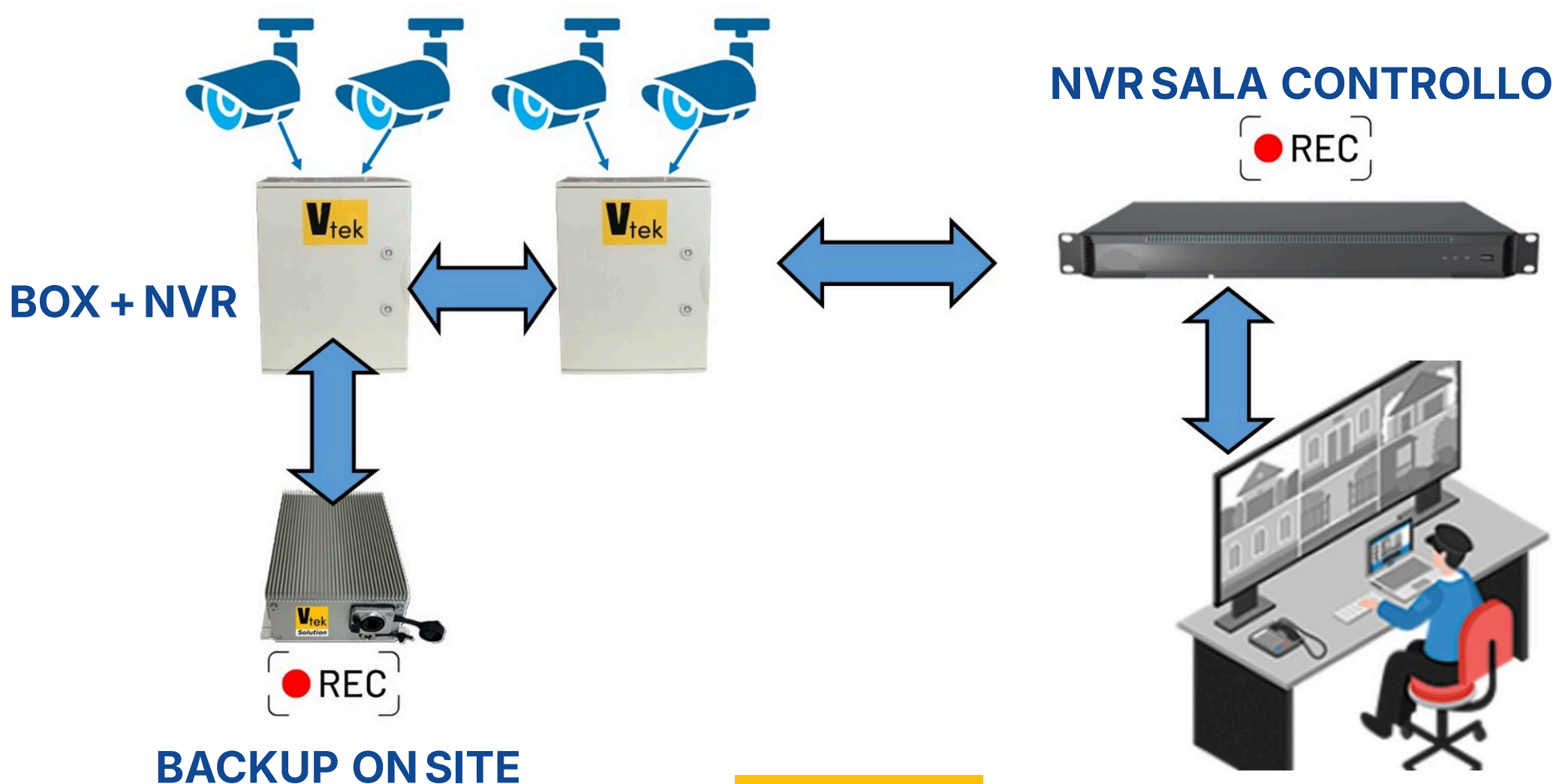



RIVENDITORE

## CONTATTI

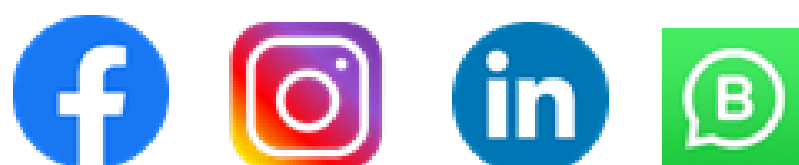

Vision Technology srl - *Sede Commerciale* - Loc. Forgiaro 9 - Francavilla Angitola - (VV) - Italy  
Tel+39 0968 1753571 - [www.visiontechnology.it](http://www.visiontechnology.it) - [info@visiontechnology.it](mailto:info@visiontechnology.it)  
Vtek Solution - *Sede Operativa* - c.da Molinello - Filadelfia - (VV) - Italy  
[www.vtek-solution.it](http://www.vtek-solution.it) - [info@vtek-solution.it](mailto:info@vtek-solution.it)